

ÍNDICE

PARTE I: IDENTIFICACIÓN Y DESCRIPCIÓN DEL CENTRO

- 1.- Identificación y situación del centro docente
- 2.- Características de cada edificio
 - 2.1. Planta sótano
 - 2.2. Planta baja
 - 2.3. Planta primera
 - 2.4. Planta número ...

PARTE II: IDENTIFICACIÓN DE LOS RIESGOS EN EL CENTRO

- 1.- Riesgos interiores.
- 2.- Riesgos sanitarios.
- 3.- Riesgos exteriores.

PARTE III: PROTOCOLO DE ACTUACIÓN EN CASO DE EMERGENCIA

- 1.- ACTUACIÓN 1: EVACUACIÓN DEL CENTRO DOCENTE
- 2.- ACTUACIÓN 2: CONFINAMIENTO EN EL CENTRO DOCENTE
- 3.- ACTUACIÓN 3: SERVICIOS MÍNIMOS ANTE EMERGENCIAS POR FENÓMENOS METEOROLÓGICOS ADVERSOS (FMA)

PARTE IV: ORGANIZACIÓN INTERNA

- 1.- Responsable de dar la alarma, llamar al 112 (CECOES) y a los bomberos.
- 2.- Responsable de desconectar las instalaciones.
- 3.- Responsable de abrir y cerrar las puertas exteriores del edificio.
- 4.- Coordinador/a general.
- 5.- Coordinador/a de planta.
- 6.- Responsable de las personas disminuidas.
- 7.- Responsable de los primeros auxilios.
- 8.- Profesorado.
- 9.- Alumnado

PARTE V: ORGANIZACIÓN EXTERNA

- 1.- Interrelación entre el plan de emergencia del centro escolar y el plan de emergencia municipal.

PARTE VI: RESULTADO DEL SIMULACRO: INFORME

1.- Resultados del simulacro. Informe

PARTE VII: ANEXOS

1.- Mantenimiento y actualización del plan de emergencia

2.- Mantenimiento de las instalaciones

3.- Datos a recoger en el centro de comunicaciones en caso de amenaza de bomba.

4.- Ficha de incidentes del centro

5.- Datos servicios de emergencia

PARTE I

IDENTIFICACIÓN Y DESCRIPCIÓN DEL CENTRO

1.- IDENTIFICACIÓN Y SITUACIÓN DEL CENTRO DOCENTE

• NOMBRE DEL CENTRO: CEIP TAO

• CÓDIGO: 35006904

NIVELES EDUCATIVOS: Infantil y Primaria (1º, 2º, 3º y 4º curso)

• CALLE: Tagarifo, 25

• POBLACIÓN: Tao

• TELÉFONO: 928.529.270

FAX: 928.529.270

• N ° TOTAL DE ALUMNOS: 21

CURSO: 2019-20

N ° TOTAL DE EDIFICIOS: 2

• ¿EL CENTRO SE ENCUENTRA EN UN NÚCLEO URBANO?

SI

NO

• ¿ES UN EDIFICIO AISLADO?

SI

NO

• ¿EL USO DEL EDIFICIO ES COMPARTIDO?

SI

NO

• Si EL EDIFICIO ES COMPARTIDO, ¿CON QUIÉN?

COMERCIOS -----

VIVIENDAS -----

OFICINAS -----

• OTROS:

■ CALLES O VÍAS POR DONDE SE PUEDE ACCEDER AL CENTRO.

• ¿TODAS LAS CALLES SON LO BASTANTE AMPLIAS PARA EL PASO DE LOS VEHÍCULOS DE LOS BOMBEROS, AMBULANCIAS, ETC?

SI

NO

• ANCHURA DE LA CALZADA EN METROS.

3 mts. aproximadamente

¿ES UNA CALLE DE DOBLE SENTIDO?

SI

NO

EQUIPAMIENTO DE SEGURIDAD EN EL EXTERIOR DEL EDIFICIO.

¿EXISTEN TOMAS DE AGUA PARA BOMBEROS (HIDRANTES) EN LA VÍA PÚBLICA?

SI

NO

2.- CARACTERÍSTICAS DE CADA EDIFICIO.

Completar las cuadrículas para cada módulo o edificio del centro docente.

EDIFICIO 1	EDIFICIO 2	EDIFICIO 3
------------	------------	------------

• NOMBRE (1):
 EDIFICIO 1: Edificio Principal.
 EDIFICIO 2: Aula Nueva.

• SUPERFICIE APROXIMADA (m²) (2):

ESTRUCTURA (3):	METÁLICA	_____	_____	_____
	DE HORMIGÓN	<u> X </u>	<u> X </u>	_____
	DE OBRA	_____	_____	_____
	OTRAS	_____	_____	_____

• NOMBRE DE LAS PLANTAS (4):

Planta Única

• OBSERVACIONES:

(1) Si el edificio tiene alguna denominación o es conocido entra la comunidad escolar por algún nombre (ejemplo: edificio preescolar, edificio primaria, pabellón, edificio nuevo, etc...) se debe anotar para identificarlo.

(2) La superficie construida no comprende los patios ni otras zonas descubiertos.

(3) Si no sabe qué tipo de estructura tiene el edificio, solicite asesoramiento al Ayuntamiento o a la Consejería de Educación.

(4) Se debe cumplimentar el nombre de todos y cada una de los plantas, como en el ejemplo siguiente:

Nombre de las plantas: planta sótano / planta baja / planta primera / etc.

- Planta segunda
- Planta primera
- Planta baja
- Planta sótano

3.- PLANTA ÚNICA.

Completar las cuadrículas para cada edificio del centro docente.

En caso de no existir esta planta se debe eliminar la ficha/hoja

• **EDIFICIO:** 1

• **NOMBRE:** Principal

ACTIVIDADES.

• Nombre de las aulas y otros espacios del centro (1):

Número	Nombre	Número	Nombre
AULA 1	AULA INFANTIL	BAÑO 1	BAÑO PROFESORADO
VESTÍBULO	HALL DE ENTRADA	BAÑO 2	BAÑO ALUMNADO
SERVIDOR MEDUSA	CUARTO LIMPIEZA	PASILLO	SALA DE PROFESORES
DESPACHO	DIRECCIÓN	AULA 2	AULA USOS MÚLTIPLES
		BAÑO 3	BAÑO AULA2

• **EDIFICIO:** 2

• **NOMBRE:** Aula Nueva

ACTIVIDADES.

• Nombre de las aulas y otros espacios del centro (1):

Número	Nombre
AULA 1	AULA DE PRIMARIA

OCUPACIÓN MÁXIMA DE LA PLANTA.

• ALUMNOS + PERSONAL DOCENTE + PERSONAL NO DOCENTE = TOTAL

VÍAS DE EVACUACIÓN. SALIDAS AL EXTERIOR. (2)

• **NOMBRE:** Puertas de acceso

• **ANCHURAS:** 120 cm. aproximadamente.

• ¿SON ALTERNATIVAS? (3)

• ¿SON PRACTICABLES? (4)

• ¿ESTÁN SEÑALIZADAS?

• ¿EN QUÉ SENTIDO ABREN LAS PUERTAS DE LOS PASILLOS DE EVACUACIÓN?

SI	NO
<input checked="" type="radio"/>	<input type="radio"/>
SI	NO
<input type="radio"/>	<input checked="" type="radio"/>

EN EL SENTIDO DE LA EVACUACIÓN ----- EN EL SENTIDO CONTRARIO A LA EVACUACIÓN ----- **X** -----

- (1) Anotar las actividades que hay en cada planta: aulas, laboratorios, bibliotecas, talleres, cocinas, comedores, despachos, almacenes de material, calderas, cuadros eléctricos y cuadros de instalaciones de gas, entre otros.
- (2) Las vías de evacuación son las vías de accesos habituales o no (escaleras y salidas de emergencia) que, en caso de emergencia, hacen posible el desplazamiento de los alumnos y del personal del centro hacia un espacio exterior seguro (punto de concentración). Los ascensores no se consideran como vía de evacuación.
- (3) Es importante conocer si hay otra alternativa de salida, porque desde cualquier punto siempre debe haber más de una salida.
- (4) Una salida es considerado practicable si el sistema de apertura de la puerta es fácil de realizar y se puede abrir desde el mismo lugar, y no hay obstáculos que impidan el paso.

Situar en hoja trasera

MEDIDAS QUE TIENEN COMO PROTECCIÓN.

ALUMBRADO DE EMERGENCIA: SÍ

SEÑALIZACIÓN: NO

EXTINTORES DE INCENDIO MANUALES: SÍ (en el Edificio 1-Principal)

PULSADORES DE ALARMA: NO

DETECTOR AUTOMÁTICO DE INCENDIOS: NO

BOCAS DE INCENDIO EQUIPADAS: NO

SISTEMAS FIJOS DE EXTINCIÓN: NO

AVISADOR DE ALARMA: NO

PARTE II

IDENTIFICACIÓN DE LOS RIESGOS EN EL CENTRO

RIESGOS INTERIORES.

■ RIESGO ALTO

(DEPENDIENTES DE LAS INSTALACIONES DEL CENTRO) (1)

Señalar si hay estas instalaciones en el centro.

INCENDIOS Y EXPLOSIONES.

INSTALACIONES Y APARELLAJE ELÉCTRICO.

¿ESTÁN SECTORIZADOS?: (2)

SI NO

CALDERAS: Señale el tipo de combustible que se utiliza.

GAS PROPANO.

GAS BUTANO.

GAS-OIL.

OTROS: ANÓTELOS.

¿ESTÁN SECTORIZADOS?: (2)

SI NO

DEPÓSITOS DE COMBUSTIBLE O PRODUCTOS PELIGROSOS (TÓXICOS O INFLAMABLES).

TIPO DE COMBUSTIBLE:

GAS BUTANO.

GAS PROPANO.

GAS-OIL.

OTROS: ANÓTELOS

¿ESTÁN SECTORIZADOS?: (2)

SI NO

TALLERES Y LABORATORIOS. (3).

¿SE UTILIZAN PRODUCTOS INFLAMABLES O FÁCILMENTE COMBUSTIBLES?

¿QUÉ PRODUCTOS?

¿ESTÁN SECTORIZADOS?: (2)

SI NO

OTROS: LOCALES TÉCNICOS, TALLERES DE MANTENIMIENTO, ETC.

ANÓTELOS:

¿ESTÁN SECTORIZADOS?: (2)

SI NO

(1) Los locales y las zonas de riesgo especial se clasifican en tres tipos: riesgo alto, riesgo medio y riesgo bajo. En el plan figura una clasificación orientativa, de acuerdo con la normativa vigente.

(2) Sectorización: espacio que queda separado de otros espacios mediante elementos delimitadores, resistentes al fuego, que permiten aislarlo del humo y del fuego durante un tiempo determinado en caso de incendio (paredes, puertas y vidrios especiales resistentes al fuego).

(3) En algunos centros con ciclos de formación profesional específica hay talleres y laboratorios donde el riesgo puede ser alto según la cantidad y el grado de peligrosidad de la maquinaria y los productos utilizados, así como el tipo de procesos que se realizan. En caso necesario puede consultar el apartado "Consejos sobre la seguridad de las instalaciones" de la "Guía para la elaboración del plan de emergencia".

RIESGOS INTERIORES.**■ RIESGO MEDIO****(DEPENDIENTES DE LAS INSTALACIONES DEL CENTRO) (1)**

Señalar si hay estas instalaciones en el centro.

INCENDIOS Y EXPLOSIONES. **COCINAS: SEÑALE EL TIPO DE COMBUSTIBLE QUE SE UTILIZA.** GAS PROPANO. GAS BUTANO. GAS-OIL. OTROS: ANÓTELOS.

¿ESTÁN SECTORIZADOS?: (2)

SI NO **OTROS:**

ANÓTELOS:

¿ESTÁN SECTORIZADOS?: (2)

SI NO**■ RIESGO BAJO** LABORATORIOS. TALLERES. SALA DE ORDENADORES.

¿ESTÁN SECTORIZADOS?: (2)

SI NO **OTROS:**ANÓTELOS: **SERVIDOR MEDUSA**

¿ESTÁN SECTORIZADOS?: (2)

SI NO

(1) Los locales y las zonas de riesgo especial se clasifican en tres tipos: riesgo alto, riesgo medio y riesgo bajo. En el plan figura una clasificación orientativa, de acuerdo con la normativa vigente.

(2) Sectorización: espacio que queda separado de otros espacios mediante elementos delimitadores, resistentes al fuego, que permiten aislarlo del humo y del fuego durante un tiempo determinado en caso de incendio (paredes, puertas y vidrios especiales resistentes al fuego).

RIESGOS SANITARIOS.

RIESGOS ASOCIADOS A LA ACTIVIDAD Y COMPORTAMIENTO DEL ALUMNADO

Puede consultar el apartado "Consejos sanitarios" del Fascículo II (Recomendaciones a tener en cuenta) de la Guía para la elaboración del plan de emergencia.

	FRECUENTES	POCO FRECUENTES	NULAS
• INTOXICACIÓN POR VÍA ORAL.	<input type="checkbox"/>	<input checked="" type="checkbox"/>	<input type="checkbox"/>
• CONVULSIÓN. ATAQUE EPILÉPTICO.	<input type="checkbox"/>	<input checked="" type="checkbox"/>	<input type="checkbox"/>
• QUEMADURAS.	<input type="checkbox"/>	<input checked="" type="checkbox"/>	<input type="checkbox"/>
• ELECTROCUCIÓN.	<input type="checkbox"/>	<input checked="" type="checkbox"/>	<input type="checkbox"/>
• AHOGAMIENTO - ATRAGANTAMIENTO.	<input type="checkbox"/>	<input checked="" type="checkbox"/>	<input type="checkbox"/>
• HEMORRAGIA GRAVE.	<input type="checkbox"/>	<input checked="" type="checkbox"/>	<input type="checkbox"/>
• INCONSCIENCIA.	<input type="checkbox"/>	<input checked="" type="checkbox"/>	<input type="checkbox"/>
• AHOGAMIENTO POR INMERSIÓN.	<input type="checkbox"/>	<input type="checkbox"/>	<input checked="" type="checkbox"/>
• TRAUMATISMO GRAVE.	<input type="checkbox"/>	<input checked="" type="checkbox"/>	<input type="checkbox"/>

RIESGOS EXTERIORES.

(DEPENDIENTES DE LA SITUACIÓN DEL CENTRO)

¿HAY RIESGO DE INUNDACIONES?

El riesgo de inundaciones depende de la zona donde se encuentre el centro escolar y de su situación. La época de máximo riesgo en Canarias suele estar encuadrada entre los meses de octubre a febrero.

SI

 NO

¿HAY RIESGO DE NEVADAS?

El riesgo de nevados puede aparecer en las zonas de montaña. De todas maneras, las nevadas provocan más problemas en las zonas no preparadas para la nieve.

SI

 NO

¿HAY RIESGO DE TERREMOTOS?

En Canarias el riesgo de terremoto es bajo. *Llamada con zonas de riesgos terremotos*

SI

 NO

¿HAY RIESGO DE VENDAVALES Y TEMPESTADES?

En las tempestades, los rayos y los vendavales son los que provocan más daños. Los vientos más fuertes suelen producirse entre los meses de octubre a febrero.

SI

 NO

¿HAY RIESGO DE INCENDIOS FORESTALES?

Si se está próximo a una masa forestal.

SI

 NO

¿HAY RIESGO DE ACCIDENTE QUÍMICO?

El riesgo depende de las instalaciones próximas al centro. Para valorar este riesgo, respondo a las siguientes preguntas: ¿El centro está cerca de alguno de las siguientes instalaciones?

• Gasolinera.

SI

 NO

Distancia aproximada:

• Industria química.

SI

 NO

Distancia aproximada:

• Almacén de productos tóxicos.

SI

 NO

Distancia aproximada:

• Carretera principal, autopista o autovía por donde circulan vehículos y mercancías peligrosas.

SI

 NO

Distancia aproximada:

PARTE III

PROTOCOLO DE ACTUACIÓN EN CASO DE EMERGENCIA

ACTUACIÓN 1: EVACUACIÓN DEL CENTRO DOCENTE

CÓMO ACTIVAR EL PLAN DE EVACUACIÓN (1)

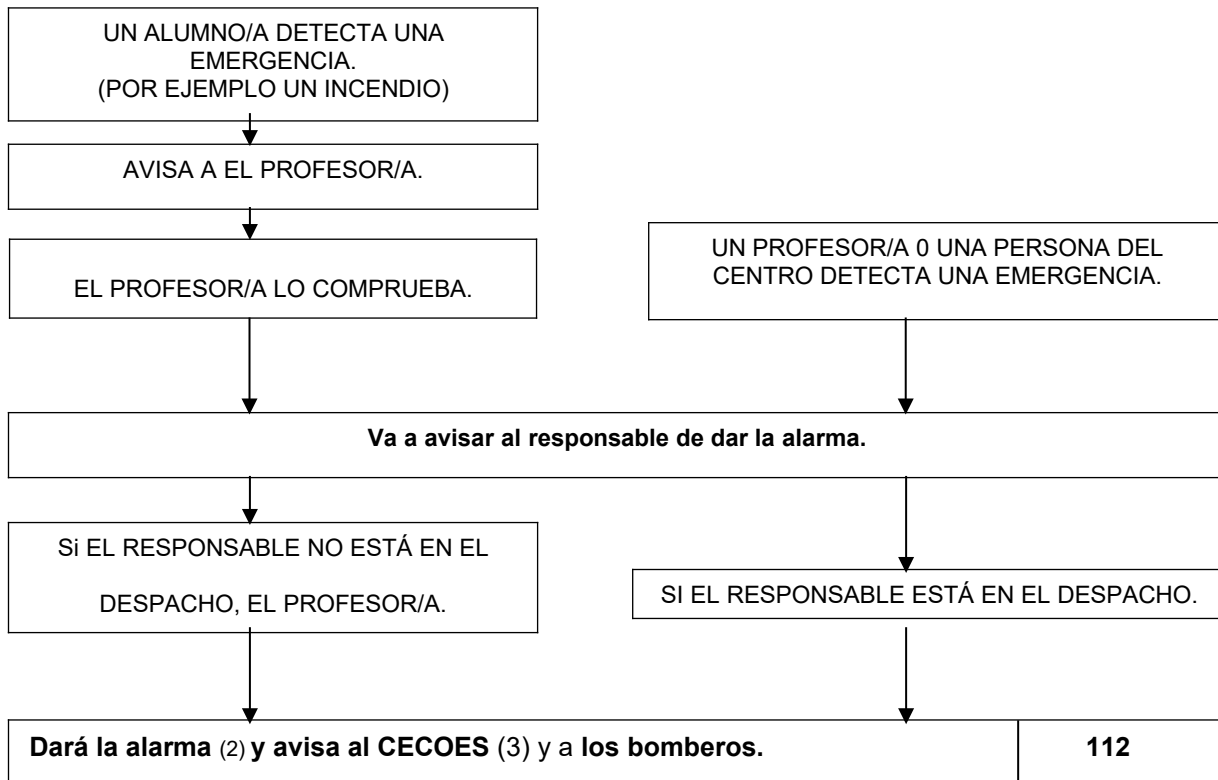

SISTEMA DE ALARMA.

SIRENA

MEGAFONÍA

UN TIMBRE

- OTROS SISTEMAS. ANÓTELOS. AVISO DIRECTO DE PERSONA A PERSONA.

SEÑAL ACÚSTICA SONORA.

EJEMPLO: 10 s  3 s  10 s 

DIBUJE LA SEÑAL: NO HAY SEÑAL SONORA

ACTUACIÓN 1: EVACUACIÓN DEL CENTRO DOCENTE**COMO AVISAR A LOS SERVICIOS EXTERNOS. (1)****MODELO DE AVISO AL 112 (CECOES) O A LOS BOMBEROS:**

- Nombre y cargo de la persona que da el aviso: LETICIA GONZÁLEZ FARIÑA
- Llama desde el teléfono: 928.529.270
- Nombre del centro: CEIP TAO
- Nombre de la calle: TAGARIFO - Número: 25
- Próximo a (nombrar un lugar popular cercano, si hay alguno): SOCIEDAD EL FOMENTO DE TAO
- Población: TAO
- Tipo de incidente (incendio, inundación, etc.): INDICAR CUÁL
- En la planta (sótano, baja, etc.): PLANTA ÚNICA: EDIFICIO PRINCIPAL / AULA NUEVA
- Lugar concreto (biblioteca, taller, etc.): INDICAR CUÁL
- Gravedad del incidente (explosión, genera mucho humo, etc.):
- Hay (cantidad): - Están evacuando el centro:
- En el centro tenemos (cantidad): - Alumnos:

- (1) Si tiene un sistema de detección de incendios o pulsadores de alarma, estos aparatos darán el aviso a la centralita, que estará en un lugar donde siempre haya personal mientras exista actividad en el centro. Las diferentes luces de aviso han de estar claramente identificados y referidas a cada lugar del centro. A continuación, el procedimiento es el que se detalla en el cuadro y al comprobar si hay emergencia, dar la alarma y avisar al 112 (CECOES) y a los bomberos.
- (2) Cada centro ha de tener un sistema de alarma para incendios, el cual sólo se utilizará en situaciones de emergencia. Si el centro no dispone de este tipo de señal de alarma, se habrá de establecer.
Se ha de tener en cuenta que la señal de alarma se ha de oír en todo el edificio y se ha de diferenciar del resto de las señales acústicas del centro. Si se avisa por megafonía, el mensaje no ha de provocar pánico. Hay que comprobar que la alarma funcione correctamente y cumpla los requisitos anteriores.
La alarma deberá estar en el despacho de la persona responsable de activarlo. Si el centro docente tiene más de un edificio, cada uno ha de disponer de su propia alarma (por ejemplo: si un incendio afecta a un sólo edificio, este edificio será en principio el único que habrá de evacuarse y por lo tanto la alarma no se hará sonar en el resto de los edificios).
- (3) La llamada al 112 (CECOES) se hará siempre de forma prioritaria.

ACTUACIÓN 1: EVACUACIÓN DEL CENTRO DOCENTE**COMO EVACUAR EL CENTRO.**

ORDEN A SEGUIR EN LA EVACUACIÓN:

EDIFICIO: 1 (PRINCIPAL)

• Planta Única:

- ➔ Si el incidente es en el aula de Primaria, saldremos por el hall hacia el patio de recreo. (SALIDA A)
- ➔ Si el siniestro es en el aula de Infantil, saldremos por la puerta que accede directamente al patio de recreo. (SALIDA B)
- ➔ Si el incidente es en el despacho de Dirección, saldremos por el pasillo hacia el hall y, de ahí, al patio de recreo. (SALIDA C)

Ejemplo:

Salida A	Aula Infantil	→	Hall	→	Patio
Salida B	Aula Usos Múltiples	→	Patio		
Salida C	Despacho de Dirección	→	Pasillo	→	Hall → Patio

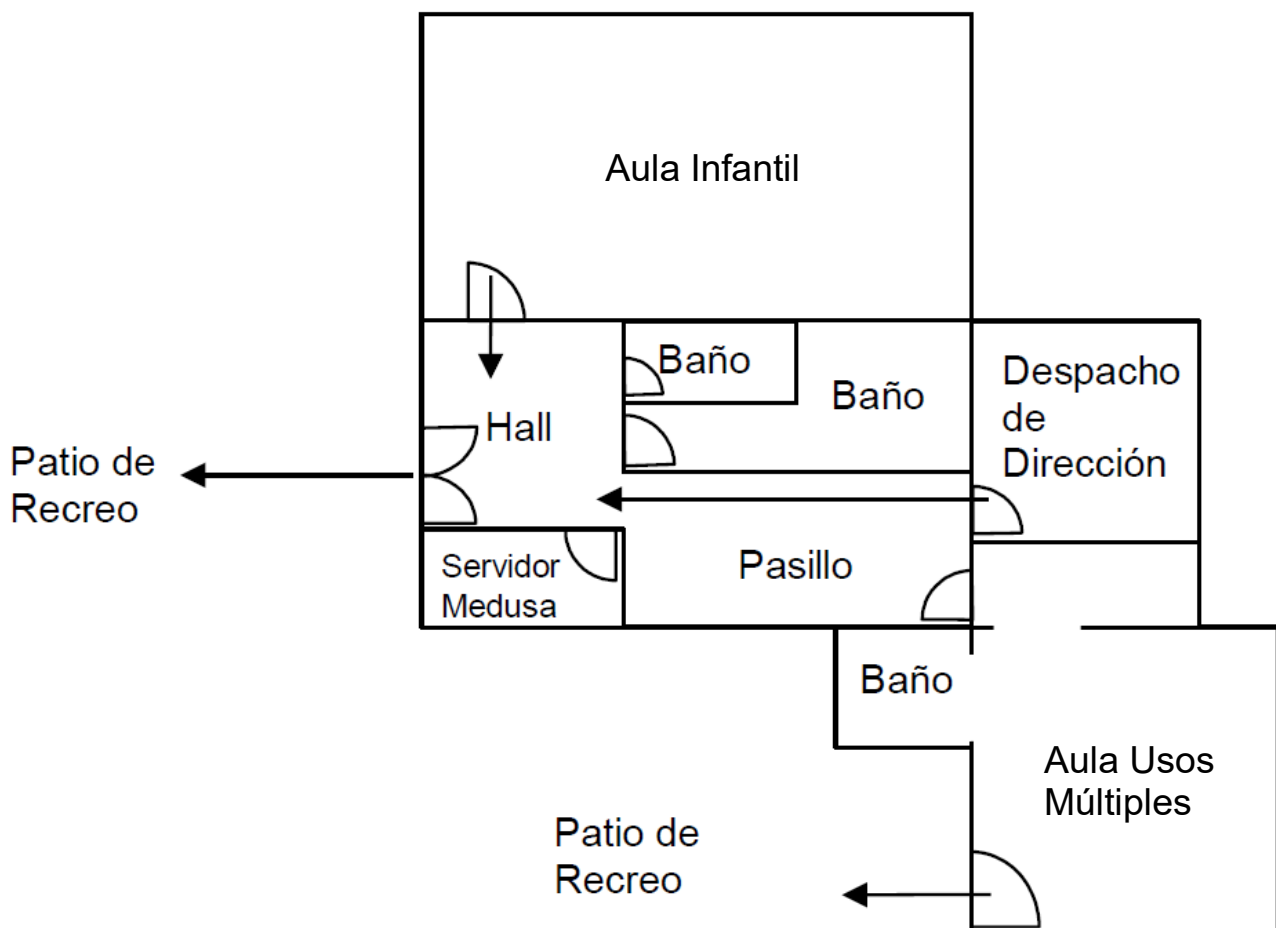

ORDEN A SEGUIR EN LA EVACUACIÓN:

EDIFICIO: 2 (AULA NUEVA)

• Planta Única:

→ En el caso de evacuar el aula nueva, saldremos por la puerta que accede directamente al patio de recreo.

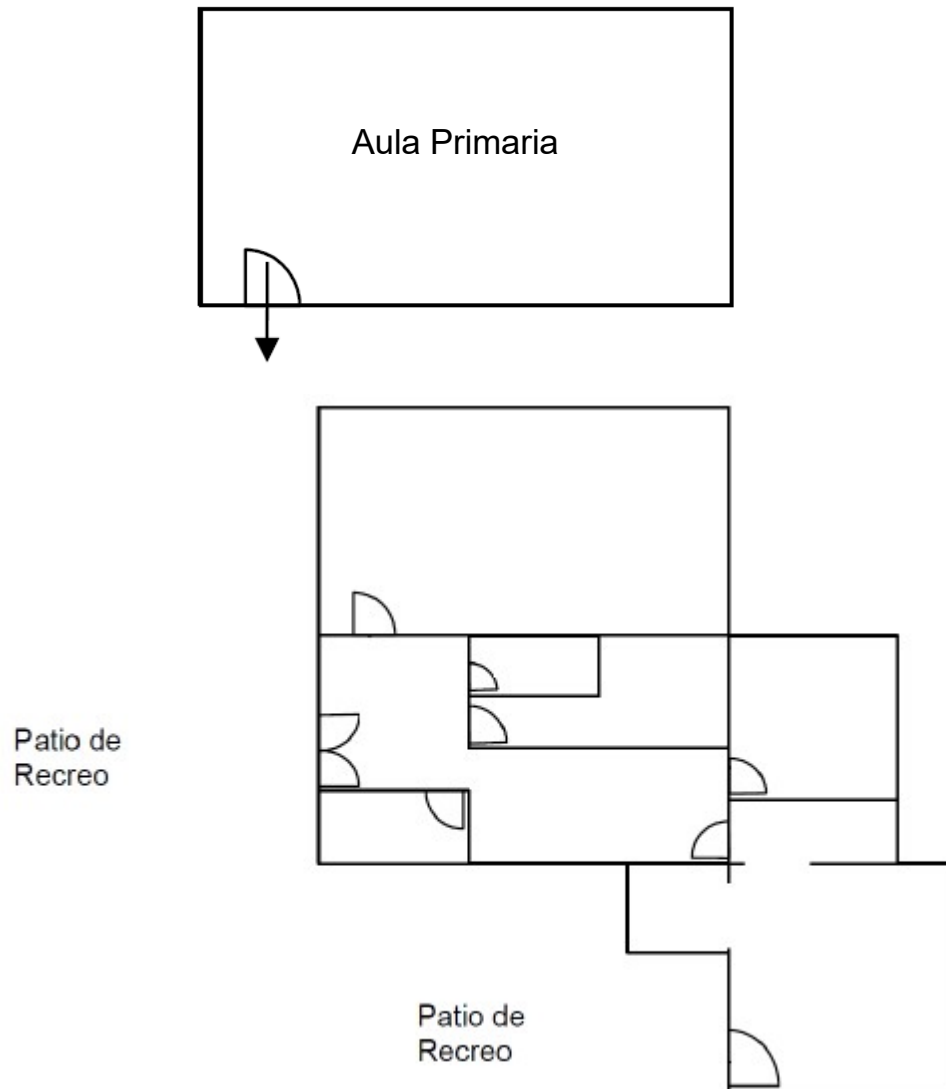
**PUNTO DE CONCENTRACIÓN.**

El punto de concentración será el **PATIO DE RECREO**.

ACTUACIÓN 1: EVACUACIÓN DEL CENTRO DOCENTE**CÓMO ACTUAR EN CASO DE EVACUACIÓN.****RECUERDA QUE EN CASO DE EVACUACIÓN:**

- 1.- Si se detecta un incendio avisar inmediatamente al 112 y/o a los bomberos.
- 2.- Se utilizarán las salidas habituales del edificio y las de emergencia.
- 3.- No se han de utilizar los ascensores ni los montacargas.
- 4.- Cuando suene la señal de alarma, dejar lo que están haciendo, salir deprisa, pero sin correr, y cerrar todas las puertas y las ventanas a medida que los vayan dejando atrás.
- 5.- Si hay humo y no se puede salir, confinarse, dejándonos ver por las ventanas. Cubrir todos los orificios de ventilación y las rendijas por donde pueda entrar el humo, con trapos mojados.
- 6.- Se dejarán todos los objetos personales, y no se volverá a entrar, a no ser que se considere oportuno buscar a alguna persona.

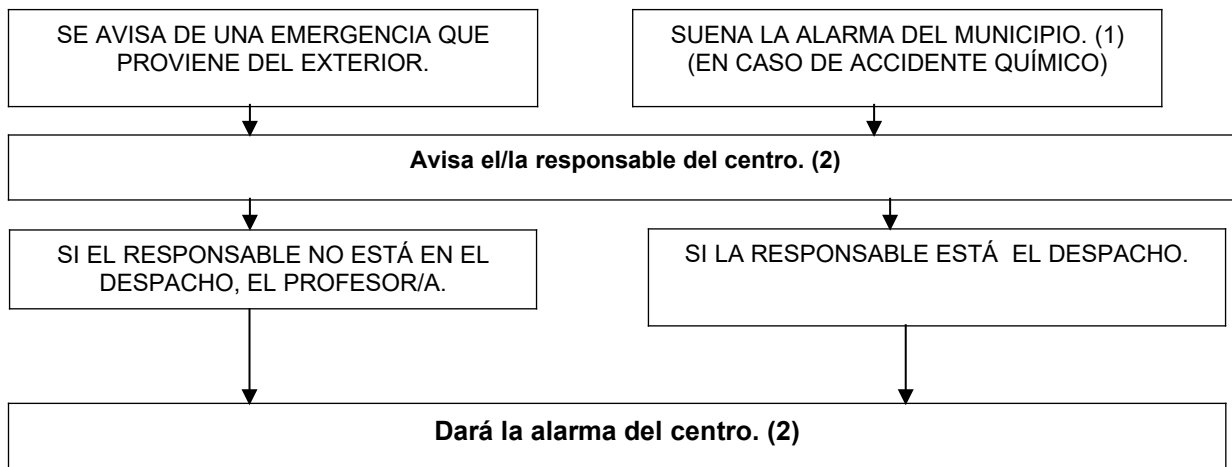
ACTUACIÓN 2: CONFINAMIENTO EN EL CENTRO DOCENTE**CÓMO ACTIVAR EL PLAN DE CONFINAMIENTO. (1)****SISTEMA DE ALARMA.** SIRENA MEGAFONÍA UN TIMBRE

- OTROS SISTEMAS. ANÓTELOS: AVISO DIRECTO DE PERSONA A PERSONA

SEÑAL ACÚSTICA SONORA.

EJEMPLO: 30 s  5 s  30 s  5 seg.  30 s 

DIBUJE LA SEÑAL: NO HAY SEÑAL SONORA

TODOS SE ENCERRARÁN EN EL CENTRO DOCENTE

EL RESPONSABLE DE LA EMERGENCIA ESTARÁ PENDIENTE DE LAS INSTRUCCIONES QUE LLEGUEN DEL EXTERIOR.

(1) Algunos municipios disponen de un sistema de alarma para avisar a la población en caso de accidente químico. Ver la ficha: ¿Qué hacer en cada caso? Accidente químico.

(2) La alarma de confinamiento debe ser diferente de la alarma de evacuación.

ACTUACIÓN 2: CONFINAMIENTO EN EL CENTRO DOCENTE**DONDE CONFINARSE.****ESPACIOS MÁS PROTEGIDOS DEL CENTRO. (ANÓTELOS):**

- AULA DE INFANTIL (EDIFICIO 1)
- AULA DE USOS MÚLTIPLES (EDIFICIO 1)
- AULA DE PRIMARIA (EDIFICIO 2)

RECUERDA QUE EN CASO DE CONFINAMIENTO:

Cuando escuchemos la señal de alarma, debemos hacer lo siguiente:

- Entrar al centro si estamos fuera.
- Ir a nuestra aula.
- Confinarnos en las aulas y en los espacios que queden más resguardados del exterior (si puede ser, que no tengan ventanas).
- Cerrar las puertas y las ventanas.
- Si nos tenemos que trasladar a una zona del centro más protegida, que no sea nuestra aula, los alumnos se pondrán en fila india, detrás del profesor/a, que hará de guía.
- No saldremos del centro hasta que nos lo indiquen las autoridades.
- Si las autoridades nos indican que nos hemos de trasladar, organizaremos los medios de transporte hasta el centro de recepción. Nosotros haremos una evacuación ordenada hasta el punto de concentración.

ACTUACIÓN 3: SERVICIOS MÍNIMOS ANTE EMERGENCIAS POR FENÓMENOS METEOROLÓGICOS ADVERSOS (FMA)

De acuerdo con lo establecido en el *Plan de actuación en centros educativos ante fenómenos meteorológicos adversos en la comunidad canaria* cuando una autoridad responsable en materia de protección civil decreta - por estar inmerso en una situación de emergencia – la suspensión total o parcial de la actividad escolar (que pueden comprender las actividades lectivas, complementarias y servicios adicionales como comedor, transporte, acogida temprana...y las actividades extraescolares) se Deberá fijar unos servicios mínimos que permitan cubrir las siguientes tareas:

- Atención de las incidencias y de las necesidades particulares, con recursos propios, que pudieran darse lugar.
- Establecer comunicación con Inspección Educativa y Dirección Territorial para transmitir, en caso necesario, el inventario de los daños sufridos así como de una propuesta de intervención.
- Tomar las iniciativas pertinentes que permitan restablecer la actividad académica una vez que hayan cesado las adversidades

SERVICIOS MÍNIMOS ANTE EMERGENCIAS POR FMA

	<i>Nombre de la persona</i>	<i>teléfono</i>	<i>Puesto/cargo</i>
	LETICIA GONZÁLEZ FARIÑA	928.529.270	DIRECTORA
<i>Suplente</i>	NEREIDA MARTÍN REGUERA	928.529.270	TUTORA PRIMARIA
<i>Suplente</i>			
<i>Suplente</i>			
<i>Suplente</i>			

PARTE IV

ORGANIZACIÓN INTERNA

1.- RESPONSABLE DE DAR LA ALARMA, LLAMAR AL 112 (CECOES) Y A LOS BOMBEROS

- **Nombre:** LETICIA GONZÁLEZ FARIÑA
- **Localización (despacho, teléfono):** EN EL COLEGIO. TEL: 928.529.270
- **Sustituto/a:** NEREIDA MARTÍN REGUERA
- **Localización (despacho, teléfono):** EN EL COLEGIO. TEL: 928.529.270

¿QUÉ HARÁ?

La alarma ha de estar en el despacho de la persona responsable de activarlo. Se recomienda que esté en el despacho del Director/a, y que se responsabilice de que alguien esté siempre en el despacho (por ejemplo, el administrativo/a). Esto mismo persona llamará inmediatamente al 112 (CECOES) y al porque de bomberos, según el modelo descrito.

2.- RESPONSABLE DE DESCONECTAR LAS INSTALACIONES

- **Nombre:** LETICIA GONZÁLEZ FARIÑA
- **Localización (despacho, teléfono):** EN EL COLEGIO. TEL: 928.529.270
- **Sustituto/a:** NEREIDA MARTÍN REGUERA
- **Localización (despacho, teléfono):** EN EL COLEGIO. TEL: 928.529.270

¿QUÉ HARÁ?

Ha de ser una persona que no sea responsable directamente de los alumnos. Se recomienda que sea el encargado/a del mantenimiento, que normalmente tiene las llaves del centro y conoce las instalaciones. Sus funciones son:

En caso de evacuación:

- Cerrar la llave general del gas y del suministro eléctrico.
- Bloquear los ascensores y los montacargas.

En caso de confinamiento:

- Cerrar los sistemas de ventilación y climatización.

3.- RESPONSABLE DE ABRIR Y CERRAR LAS PUERTAS EXTERIORES DEL EDIFICIO

- **Nombre:** LETICIA GONZÁLEZ FARIÑA
- **Localización (despacho, teléfono):** EN EL COLEGIO. TEL: 928.529.270
- **Sustituto/a:** NEREIDA MARTÍN REGUERA
- **Localización (despacho, teléfono):** EN EL COLEGIO. TEL: 928.529.270

¿QUÉ HARÁ?

Ha de ser una persona que no sea responsable directamente de los alumnos. Sus funciones son:

En caso de evacuación:

- Abrir las puertas y los salidas del edificio.

En caso de confinamiento:

- Cerrar los puertas y los salidas del edificio.

4.- COORDINADOR/A GENERAL

- **Nombre:** LETICIA GONZÁLEZ FARIÑA
- **Localización (despacho, teléfono):** EN EL COLEGIO. TEL: 928.529.270
- **Sustituto/a:** NEREIDA MARTÍN REGUERA
- **Localización (despacho, teléfono):** EN EL COLEGIO. TEL: 928.529.270

¿QUÉ HARÁ?

Lo más aconsejable es que el coordinador/a general de la emergencia sea el director/a del centro. Es la persona responsable de:

En caso de evacuación:

Decidir las medidas que se han de seguir en cada situación.

Tener lo lista actualizada de los alumnos por clase y recibir información de todos las aulas: si ha faltado algún alumno/a, si se han de desconectar las instalaciones, etc.

Será informado/a por los coordinadores/as de planta de los incidencias.

Recibir y mantener la comunicación con las ayudas externas y estar pendiente de los instrucciones que los autoridades le irán proporcionando. Será el interlocutor ante los bomberos y la policía.

Atenderá las llamadas de los padres y avisará a las familias de los personas afectadas y les mantendrá informadas.

En caso de confinamiento:

Las mismas instrucciones que en caso de evacuación.

Escuchar la radio para recibir información y estar pendiente del teléfono.

5.- COORDINADOR/A DE PLANTA (si lo hubiese)**NO HAY COORDINADOR DE PLANTA**

- **Nombre:**
- **Localización (despacho, teléfono):**
- **Sustituto/a:**
- **Localización (despacho, teléfono):**

¿QUÉ HARÁ?

Será el profesor/a que, en una planta concreta, se encuentre en el aula más alejada a la salida de la planta.

En caso de evacuación:

Ha de vigilar que la evacuación se haga ordenadamente, por los vías establecidas.

Es "**el profesor/a escoba**", ya que ha de vigilar que no se haya quedado ningún alumno en los lavabos, en las aulas ni en cualquier otro lugar.

Guiará a sus alumnos hacia la salida.

En caso de confinamiento:

- Ha de comprobar que todos los alumnos están confinados en las aulas (o en los espacios protegidos del centro) y que no queda ninguno fuera.
- Ha de vigilar que las puertas y las ventanas de la planta estén cerradas.

6.- RESPONSABLE DE LAS PERSONAS DISMINUIDAS

- **Nombre:** LETICIA GONZÁLEZ FARIÑA
- **Localización (despacho, teléfono):** EN EL COLEGIO. TEL: 928.529.270
- **Sustituto/a:** NEREIDA MARTÍN REGUERA
- **Localización (despacho, teléfono):** EN EL COLEGIO. TEL: 928.529.270

¿QUÉ HARÁ?

En caso de evacuación y en caso de confinamiento:

- Se encargará de trasladar a las personas con dificultades motoras o sensoriales (sordos, invidentes...) El nombre de las personas idóneas y las medidas necesarias se habrá de decidir en cada caso concreto. Esta tarea la pueden hacer los mismos alumnos.

7.- RESPONSABLE DE LOS PRIMEROS AUXILIOS (si lo hubiese)**NO HAY RESPONSABLE DE LOS PRIMEROS AUXILIOS**

- **Nombre:**
- **Localización (despacho, teléfono):**
- **Sustituto/a:**
- **Localización (despacho, teléfono):**

¿QUÉ HARÁ?

Si hay un médico o un/o diplomado universitario en enfermería o un/a responsable de la enfermería, será quien se encargara de los primeros auxilios. Sus funciones son:

En caso de evacuación y en caso de confinamiento:

- Atender a las personas heridas y evaluar las lesiones que tengan.
- Preparar el traslado de las personas heridas.
- Acompañar a las personas heridas al centro sanitario cuando las autoridades digan que es posible abandonar el punto de concentración.

8.- PROFESORADO.

¿QUÉ HARÁ?

El profesor/a que esté presente en el momento de la emergencia en cada aula es el responsable de los alumnos y se encargará de:

En caso de evacuación:

- Cumplir las instrucciones del coordinador/a de planta.
- Cerrar las puertas y las ventanas del aula, antes de evacuarla.
- Mantener los alumnos en orden y controlar que sigan sus instrucciones, de manera que se facilite una evacuación ordenada.
- Realizar el recuento de los alumnos en el punto de concentración.

En caso de confinamiento:

- Cumplir las instrucciones del coordinador/a de planta.
- Cerrar las ventanas y persianas.
- Hacer entrar a los alumnos al aula o al espacio protegido.
- Realizar el recuento de los alumnos en el aula o el espacio protegido.

9.- ALUMNADO

¿QUÉ HARÁN?

En caso de evacuación:

En cada aula, los alumnos:

- Habrán de retornar a su aula si cuando suena la alarma están fuera de clase, en su planta.
- Habrán de retornar al aula más próxima e incorporarse a un grupo si cuando suena la alarma están en una planta que no es la suya; y cuando lleguen al punto de concentración, habrán de buscar el grupo de su clase.
- Habrán de dejar los objetos personales y evacuar el aula con tranquilidad, de prisa, pero sin correr, sin volver nunca atrás.
- Tendrán que ponerse en fila india, detrás del profesor/a que hará de guía.

En caso de confinamiento:

- Habrán de entrar en la escuela si están fuera.
- Habrán de retornar a su aula si cuando suena la alarma están fuera.
- Habrán de colocarse en fila india, detrás del profesor/a, que hará de guía, si han de confinarse en una zona del centro que no sea su aula.

PARTE V

ORGANIZACIÓN EXTERNA

INTERRELACIÓN ENTRE EL PLAN DE EMERGENCIA DEL CENTRO ESCOLAR Y EL PLAN DE EMERGENCIA MUNICIPAL

•¿El Ayuntamiento dispone de Plan de Emergencia Municipal?

S X

N__

MECANISMOS DE INTERRELACIÓN ENTRE EL PLAN DE EMERGENCIA DEL CENTRO DOCENTE Y EL SISTEMA DE RESPUESTA MUNICIPAL:

AVISAR A:	TELÉFONO:
El Centro Coordinador de Emergencias y Seguridad de Canarias (CECOES)	112
Agrupación Voluntarios de Protección Civil de Tegui se	928 528 634
Eugenio Robayna Díaz (Concejalía de Vías y Obras. Parque Móvil. Emergencias. Protección Civil. Cementerios Municipales. Mercadillo.)	689.64.75.69
Francisco Javier Díaz Gil (Concejalía de Educación. Centros Socio culturales. Parques Infantiles)	609.54.49.65

Un incidente o un accidente en un centro escolar pueden alterar o tener repercusiones en la totalidad de un municipio (movilización de recursos, servicios municipales, etc.).

El instrumento para garantizar la seguridad y la protección de los ciudadanos de un municipio es el Plan de emergencia municipal. Si un centro docente tiene un accidente, el Ayuntamiento pone en funcionamiento su Plan de emergencia, y al mismo tiempo moviliza medios y recursos municipales (policía local, protección civil, etc.), por lo que el Plan de emergencia municipal se activa y se pone en alerta.

Tanto si el Ayuntamiento tiene Plan de Emergencia Municipal como si no lo tiene, se habrá de alertar al municipio, creando una comunicación entre el Plan de Emergencia del centro escolar y el sistema de respuesta municipal.

Si un municipio tiene un riesgo exterior que pueda afectar al centro docente, le avisará inmediatamente.

PARTE VI

RESULTADO DEL SIMULACRO: INFORME

RESULTADOS DEL SIMULACRO. INFORME**HA FUNCIONADO CORRECTAMENTE**

- ALARMA: S__ N__ INEXISTENTE__
- ALUMBRADO DE EMERGENCIA: S__ N__ INEXISTENTE__
- ESCALERAS DE EMERGENCIA: S__ N__ INEXISTENTE__
- OBSERVACIONES:

SE HA PODIDO CORTAR EL SUMINISTRO

- GAS: S__ N__ INEXISTENTE__
- ELECTRICIDAD: S__ N__ INEXISTENTE__
- GAS-OIL: S__ N__ INEXISTENTE__
- VENTILACIÓN/CLIMATIZACIÓN: S__ N__ INEXISTENTE__
- OBSERVACIONES:

OBSTÁCULOS EN LAS VÍAS DE EVACUACIÓN

Identificación de los elementos del edificio, tanto si son fijos como si no, que obstaculicen las vías de evacuación (muebles, puertas de abertura contraria al sentido, pilares, etc.)

INCIDENCIAS NO PREVISTAS. (ACCIDENTES DE PERSONAS, DETERIORO DEL MOBILIARIO, ETC.)**CONCLUSIONES PEDAGÓGICAS**

- BALANCE GENERAL DEL SIMULACRO:
- SUGERENCIAS:

NOMBRE, APELLIDOS Y

FIRMA DEL DIRECTOR/A:

--

PARTE VII

ANEXOS

1.- MANTENIMIENTO Y ACTUALIZACIÓN DEL PLAN DE EMERGENCIA

Cada año habrá que revisar el plan de emergencia y actualizarlo. No olvidemos que en un centro docente hay cambios en cada curso (nuevas incorporaciones de personal, traslados, nuevos alumnos, etc). Habrá que programar anualmente una serie de actividades para implantar el plan de emergencia. Se adjunta una ficha que puede servir de guía para hacer la programación.

LA FORMACIÓN Y LA INFORMACIÓN. ¿POR QUÉ SON IMPORTANTES?

- Porque es necesario conocer el plan de emergencia.
- Para que todo el mundo sepa qué hay que hacer en caso de emergencia y cuáles son sus responsabilidades.
- Porque es necesario fomentar la cultura de la autoprotección entre los profesores, el personal no docente y los alumnos, de manera que sepan cómo protegerse ante cualquier incidente que pueda ocurrir en la escuela, que es aplicable a los incidentes que se puedan encontrar en la vida cotidiana.

FICHA DEL PROGRAMA DE ACTIVIDADES ANUALES PARA IMPLANTAR EL PLAN DE EMERGENCIA

- | | |
|--|----------|
| • Actualización del plan de emergencia
Comentarios: | • Fecha: |
| • Reuniones informativas
Consejo escolar:
Profesorado:
Padres:
Otros: | • Fecha: |
| • Formación
Profesorado:
Alumnos:
Otros: | • Fecha: |
| • Simulacros | • Fecha: |
| • Prácticas con los medios de extinción
Comentarios: | • Fecha: |

2.- MANTENIMIENTO DE LAS INSTALACIONES (1)

Una buena prevención es mantener en buen estado de funcionamiento todas las instalaciones del centro, que deberían ser realizadas por empresas especializadas.

INSTALACIONES	DATOS DE LA EMPRESA DE MANTENIMIENTO	FECHA DE LA ÚLTIMA REVISIÓN
Instalaciones contra incendios.	Nombre: Teléfono: Fecha de contrato:	
Calderas. (calefacción)	Nombre: Teléfono: Fecha de contrato:	
Ascensor.	Nombre: Teléfono: Fecha de contrato:	
Instalación eléctrica.	Nombre: Teléfono: Fecha de contrato:	
Otros.	Nombre: Teléfono: Fecha de contrato:	
	Nombre: Teléfono: Fecha de contrato:	
	Nombre: Teléfono: Fecha de contrato:	

(1) En el fascículo "Consejos e Instrucciones" de la publicación "Plan de Emergencia en centros Docentes de Enseñanza Primaria y Secundaria editada por el ICASEL" se disponen de indicaciones concretas sobre el mantenimiento de las instalaciones.

3.- DATOS A RECOGER EN EI CENTRO DE COMUNICACIONES EN CASO DE AMENAZA DE BOMBA

PREGUNTAS A HACER:

- 1) ¿A qué hora explotará la bomba?
- 2) ¿Dónde está colocada?
- 3) ¿Qué forma tiene?
- 4) ¿Qué tipo de explosivo?
- 5) ¿Puso usted la bomba?
- 6) ¿Por qué?
- 7) ¿Cuál es su dirección?

VOZ DE LA PERSONA QUE LLAMA:

- | | | | |
|--------------------------|--------------------------|--------------------------|--------------------------|
| • Calmada | <input type="checkbox"/> | • Nasal | <input type="checkbox"/> |
| • Enojada | <input type="checkbox"/> | • Tartamuda | <input type="checkbox"/> |
| • Excitada | <input type="checkbox"/> | • Ronca | <input type="checkbox"/> |
| • Lenta | <input type="checkbox"/> | • Grave | <input type="checkbox"/> |
| <input type="checkbox"/> | • Rápida | <input type="checkbox"/> | • Estridente |
| <input type="checkbox"/> | • Baja | <input type="checkbox"/> | • Quebrantada |
| • Alta | <input type="checkbox"/> | • Disfrazada | <input type="checkbox"/> |
| • Risa | <input type="checkbox"/> | • Quebrantada | <input type="checkbox"/> |
| <input type="checkbox"/> | • Llorando | <input type="checkbox"/> | • Acento |
| <input type="checkbox"/> | • Normal | <input type="checkbox"/> | • Conocida |
| <input type="checkbox"/> | • Susurrando | <input type="checkbox"/> | • Respiración Honda. |

- Si la voz es conocida, ¿a quién se le parece?

DATOS A RECOGER EN EL CENTRO DE COMUNICACIONES EN CASO DE AMENAZA DE BOMBA**PALABRAS EXACTAS DE LA AMENAZA:****RUIDOS DE FONDO:**

- | | | | |
|--------------------------|--------------------------|--------------------------|--------------------------|
| • Altavoces | <input type="checkbox"/> | • Maquinaria de oficina | <input type="checkbox"/> |
| • Voces | <input type="checkbox"/> | • Ronca | <input type="checkbox"/> |
| • Música | <input type="checkbox"/> | • Grave | <input type="checkbox"/> |
| <input type="checkbox"/> | • Local | <input type="checkbox"/> | • Estridente |
| <input type="checkbox"/> | • Cabina | <input type="checkbox"/> | • Quebrantada |
| • Motor | <input type="checkbox"/> | • Disfrazada | <input type="checkbox"/> |
| • Otros | <input type="checkbox"/> | • Quebrantada | <input type="checkbox"/> |

LENGUAJE DE LA AMENAZA:

- | | | | |
|--------------------------|--------------------------|-----------------|--------------------------|
| • Correcto | <input type="checkbox"/> | • Incoherente | <input type="checkbox"/> |
| • Educado | <input type="checkbox"/> | • Gravado | <input type="checkbox"/> |
| • Obsceno | <input type="checkbox"/> | • Mensaje leído | <input type="checkbox"/> |
| <input type="checkbox"/> | • Irracional | | |

• Sexo de la persona que llama:

• Duración de la llamada:

• Número donde recibió la llamada:

• Hora:

• Fecha:

• NOTAS:

4.- FICHA DE INCIDENTES DEL CENTRO

La ficha servirá para valorar los puntos débiles del centro.

Ejemplo:

FECHA	HORA	LUGAR	EXPLICACIÓN DEL TIPO DE INCIDENTE	ASPECTOS A DESTACAR
01/01/2000	12:00	Patio	Un niño se cayó y se fracturó el brazo.	La causa fue la mala colocación de la loseta.

Incidentes:

FECHA	HORA	LUGAR	EXPLICACIÓN DEL TIPO DE INCIDENTE	ASPECTOS A DESTACAR

5.- DATOS DE LOS SERVICIOS DE EMERGENCIA

• Centro Coordinador de Emergencias y Seguridad de Canarias: (1)	112
• Bomberos:	928.81.63.08 / 928.81.48.58
• Policía Local:	928.84.52.52
• Ayuntamiento:	928.84.50.01/72/928.84.52.26
• Guardia Civil:	062 928.59.21.00 (Costa Teguise) 928.52.07.11 (San Bartolomé)
• Policía Nacional:	928.59.71.07
• Cruz Roja:	928.81.22.22
• Ambulancias:	687.96.28.41 / 928.80.68.06
• Centros de Asistencia Primaria:	928.11.86.23
• Centros Hospitalarios:	928.80.16.36
• Otros:	
➔ Emergencias Lanzarote:	080
➔ Oficina Insular de Educación:	928.11.74.95
➔ Inspección Educativa:	928.11.75.11

1) En la Comunidad Autónoma de Canarias, llamando al número de teléfono 112 se conecta con el Centro Coordinador de Emergencias y Seguridad de Canarias (CECOES), que movilizará y coordinará todos los servicios de ayuda exterior ante una emergencia.

EMISORAS DE RADIO QUE HAY QUE SINTONIZAR EN CASO DE EMERGENCIA

Anotar la frecuencia de cada emisora.

• Emisora Local:

RADIO MUNICIPAL DE TEGUISE 107.1 Mhz

• Radio Nacional de España:

RNE Lanzarote 92.5 Mhz

• Otras:

RADIO INSULAR DE LANZAROTE 96.7 Mhz**CANARIAS RADIO LA AUTONÓMICA 101.2 Mhz****EMPRESAS DE SUMINISTRO DE SERVICIOS**

Anotar el nombre y el teléfono.

• Compañía del Agua:

→ Canal Gestión Lanzarote: 928.81.44.00

• Compañía Eléctrica:

→ UNELCO-ENDESA: 928.30.99.00

• Compañía del Gas:

→ DISA: 928.59.08.00

• Compañía de Seguros:

EMPRESAS DE MANTENIMIENTO

Anotar el nombre y el teléfono.

• Instalación y protección contra incendios: **928.81.04.71****→ JORAFE S.L:**• Calderas: **NO HAY**• Ascensores: **NO HAY**

• Instalación Eléctrica:

→ AYUNTAMIENTO DE TEGUISE: 928.84.50.01 ext:000.

• Otros:

PERSONAL DEL CENTRO.

Anotar el nombre y el teléfono.

• Director/a:

→ LETICIA GONZÁLEZ FARIÑA

• Profesorado:

→ NEREIDA MARTÍN REGUERA (ED. PRIMARIA)

→ LETICIA GONZÁLEZ FARIÑA (ED. INFANTIL)

→ RIANSAIRES ABELLÁN OLIVA (INGLÉS)

→ JORGE PÉREZ ALMEIDA (E.F)

→ LUIS IVÁN SAAVEDRA RGUEZ (MÚSICA)

→ FÁTIMA LUJÁN FALCÓN (RELIGIÓN)

→ ANTONIO AROCHA QUINTANA (PT)

→ OSIRIS LÓPEZ SÁNCHEZ (APOYO)

→ ALEJANDRA RAVELLI CABEZAS (APOYO COVID)

• Otros:

→ **REPRESENTANTE DEL AMPA:**

NOELIA JIMÉNEZ MORALES (PRESIDENTA)

→ **REPRESENTANTE AYUNTAMIENTO DE TEGUISE:**

FRANCISCO JAVIER DÍAZ GIL 609.544.965